

# VENTANA DE INSPECCIÓN CUADRADA

Ventana de inspección cuadrada de policarbonato transparente y resistente a los impactos. Destinada a aplicaciones de calefacción, ventilación y aire acondicionado con puertas aisladas o de doble pared. La ventana está equipada con una junta integrada y es adecuada para unidades con presión positiva o negativa. Montaje sencillo mediante ocho tornillos autorroscantes de acero inoxidable por un solo lado. La ausencia de herrajes de fijación en el interior garantiza una perfecta rotura de puente térmico. Los tornillos de montaje están incluidos.



### MATERIAL

**Screw:** Steel, zinc plated or stainless steel 304  
**Sealing:** Foamed PUR-gasket (polyurethane)  
**Spacer:** Black ABS  
**Window:** Polycarbonate V0, UV stabilized

### RELATED PRODUCTS

**Similar products:** 5-253, 5-256, 5-255  
**Accessories:** 5-425  
 Use the Index Code at [industrias.com](http://industrias.com)

### TESTS & STANDARDS

Sealed according to L1 DIN EN 1886.  
 Inspection windows for other door thicknesses upon request. Customer logo may be included upon request. Door thickness tolerance:  $\pm 2$  mm.  
 Window material (Polycarbonate/Macrolone 6555) is approved according to VDI 6022, sheet 1 (04/2006) for microbiologically inert material. UL94V resistant.

**Classifications:** IP66, VDI 6022

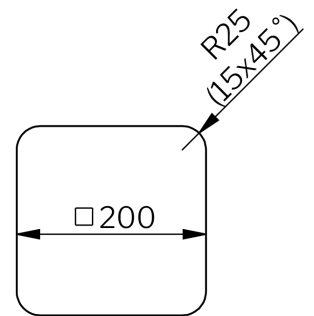
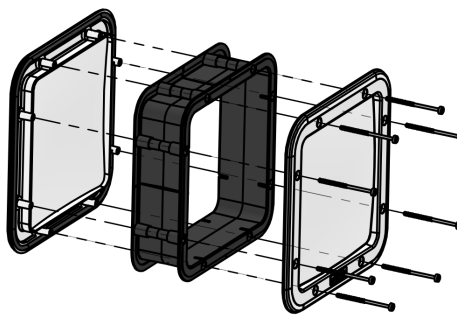
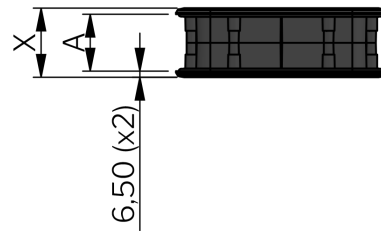
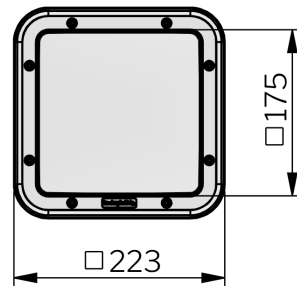

P/N	Description	A [mm]	X (mm)
506002-40	223 x 223 mm	40	53
506002-50	223 x 223 mm	50	63
506002-60	223 x 223 mm	60	73

